

CONSIGLI PER UN PERFETTO IMBALLAGGIO

Sappiamo che lei ha scelto di fare da sé l'imballaggio delle suppellettili, non solamente per una ragione economica ma anche per non perdere il contatto con il valore affettivo di cui gli oggetti di casa sono impregnati, per liberarsi eventualmente di quelli superati e di ricostruire immediatamente il suo ambiente di casa.

1) PREPARAZIONE DEL CARTONE

Aprire il contenitore, ripiegare i lembi del fondo e applicare il nastro adesivo nei modi seguenti. Fare in modo che lo stesso aderisca perfettamente premendolo più volte con la mano.

COLLI NORMALI

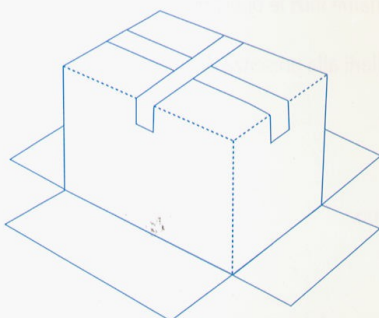

COLLI PESANTI

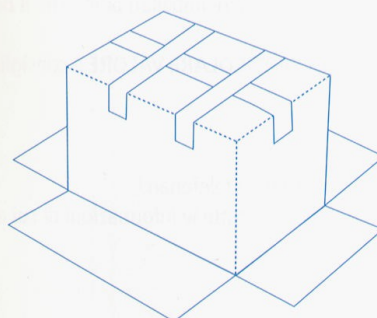

2) PRIMA DI DARE INIZIO ALLE OPERAZIONI

Assicuratevi di avere tutto l'occorrente: i cartoni, il nastro adesivo (un rotolo basta per circa 10 cartoni), la carta morbida (anche quella di giornale va bene), le forbici, un pennarello (per numerare il cartone o per scriverne il contenuto)

3) VI SONO DIVERSI TIPI DI CONTENITORE

Ciascuno adatto a un particolare genere di contenuti:

a) Cartoni per libri (dimensioni cm 37x30xh34)

In questi contenitori vanno messi i libri ed eventuali altri oggetti pesanti ma non fragili (dischi, documenti ecc.). Il peso non deve superare i 25 Kg.

b) Cartoni per biancheria (dimensioni cm 60x40xh40)

Questi contenitori possono contenere ogni tipo di biancheria ma possono servire anche per lampade, paralumi, e altri oggetti di un certo volume.

c) Cartoni per fragili (bauletti) (dimensioni cm 46x36xh45)

In questi contenitori devono essere imballati esclusivamente gli oggetti fragili (servizi di cristalleria, porcellane, stoviglie, oggettistica).

d) Cartoni per abiti (dimensioni cm 50x40xh170) sono muniti di un supporto metallico per appendere gli abiti come in un armadio.

e) Buste in nylon per materassi sono disponibili in 2 misure: per materassi singoli e per matrimoniali.

4) ATTENZIONE AI PIATTI che devono essere imballati verticalmente creando sul fondo del cartone uno strato soffice con carta o altro materiale.

Quindi mettere prima gli oggetti più pesanti (piatti, zuppe, pirofile, vassoi) e proseguire con quelli più leggeri. Anche i bicchieri, specialmente quelli a calice o quelli alti, devono essere sistemati in piedi con il fondo verso l'alto. È bene riempire i cartoni ponendo (verticalmente) uno strato di piatti sul fondo e completarlo con bicchieri o altri oggetti meno pesanti (tazzine, piattini ecc.).

- 5) **IL PESO DEI CARTONI** non deve essere eccessivo. Il contenuto sarà meno sollecitato. Sarà più facile per lei spostarli e più agevole per il nostro personale maneggiarli.
- 6) **È UTILE**, man mano che proseguite nelle operazioni, numerare ogni collo e compilare una distinta dove, a fianco di ogni numero, sia indicato il relativo contenuto.
- 7) **GLI ABITI**. Se avete scelto di utilizzare i nostri cartoni per abiti e se non esistono particolari esigenze (custodia presso i nostri depositi, temporanea indisponibilità nella nuova casa di armadi, necessità di smontare e trasferire gli armadi dalla vecchia casa prima del trasloco generale) gli stessi saranno traslocati il giorno del servizio o, in caso di necessità, il giorno prima.
Dovranno comunque essere imballati prima che il nostro falegname inizi le operazioni di smontaggio degli armadi.
- 8) **GLI OGGETTI DI PARTICOLARE VALORE** è consigliabile imballarli alla presenza di un nostro incaricato e sigillare insieme il cartone.

Se avete dubbi non esitate a telefonarci,
saremo lieti di potervi dare tutte le informazioni di cui avete bisogno.



Sede: Viale Abruzzi, 46 MILANO • Deposito: Via Miglioli, 69 - Segrate (MI) • tel. 02 29 51 24 28 - 02 29 53 16 00 • fax 02 29 53 19 15

www.grillotraslochi.it • e-mail: preventivi@grillotraslochi.it • info@grillotraslochi.it